

Optie uitbouw 1,2m

Optie is van toepassing op bouwnummers 128 t/m 131, 133 t/m 136

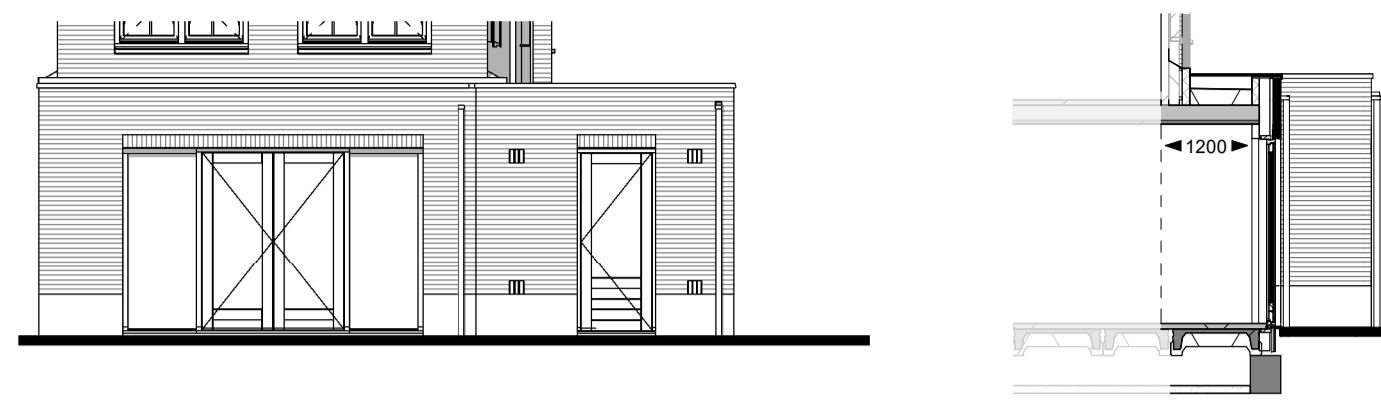

Achtergevel

Doorsnede

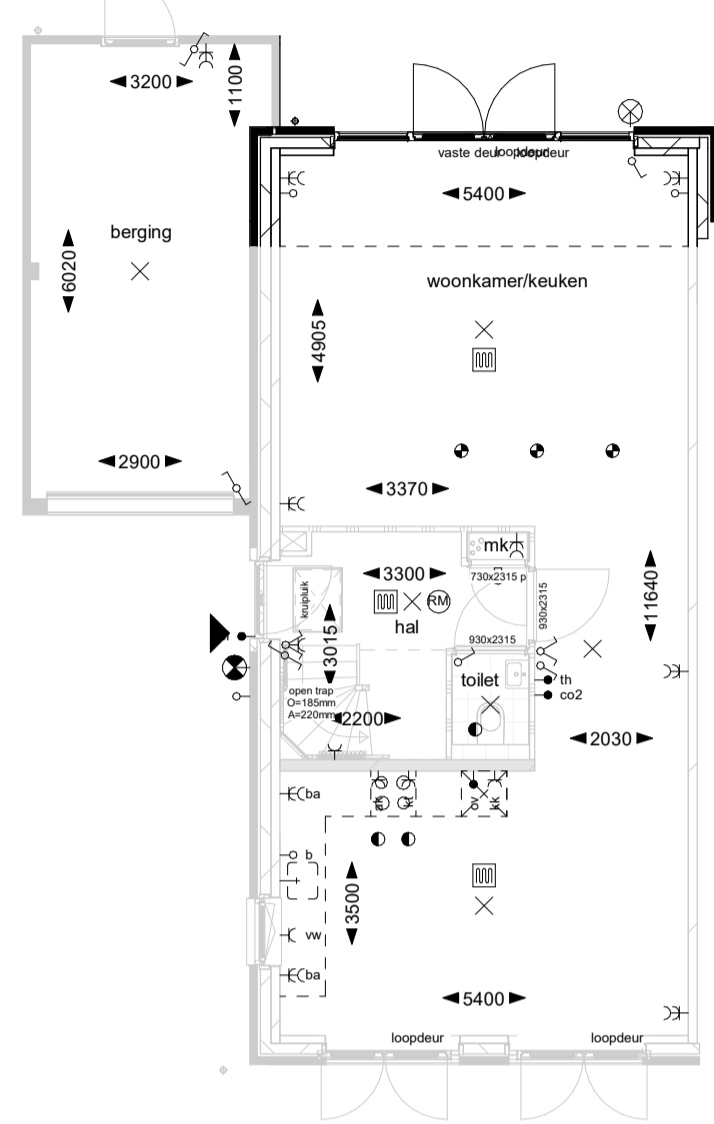

Begane grond

Optie uitbouw 2,4m

Optie is van toepassing op bouwnummers 128 t/m 131, 133 t/m 136

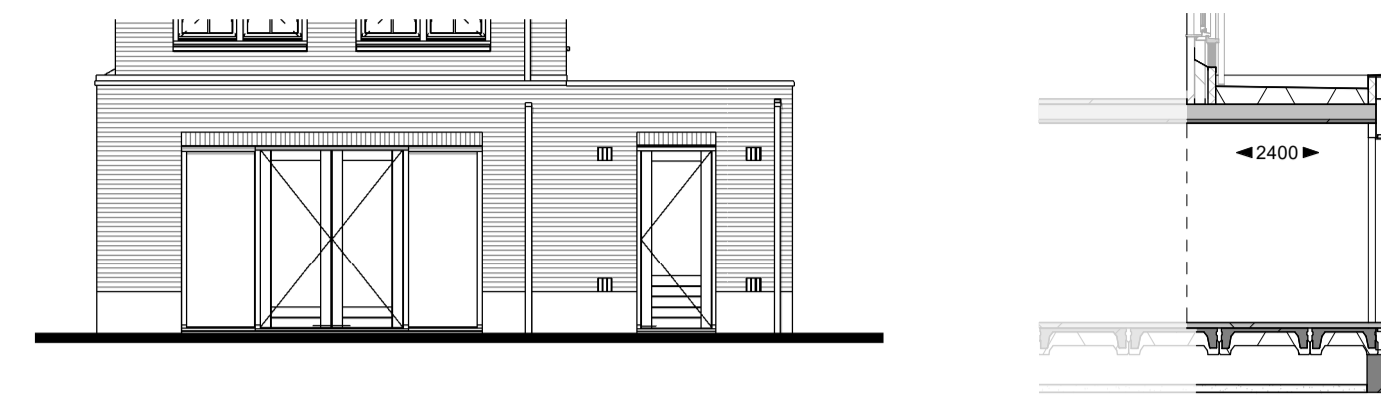

Achtergevel

Doorsnede

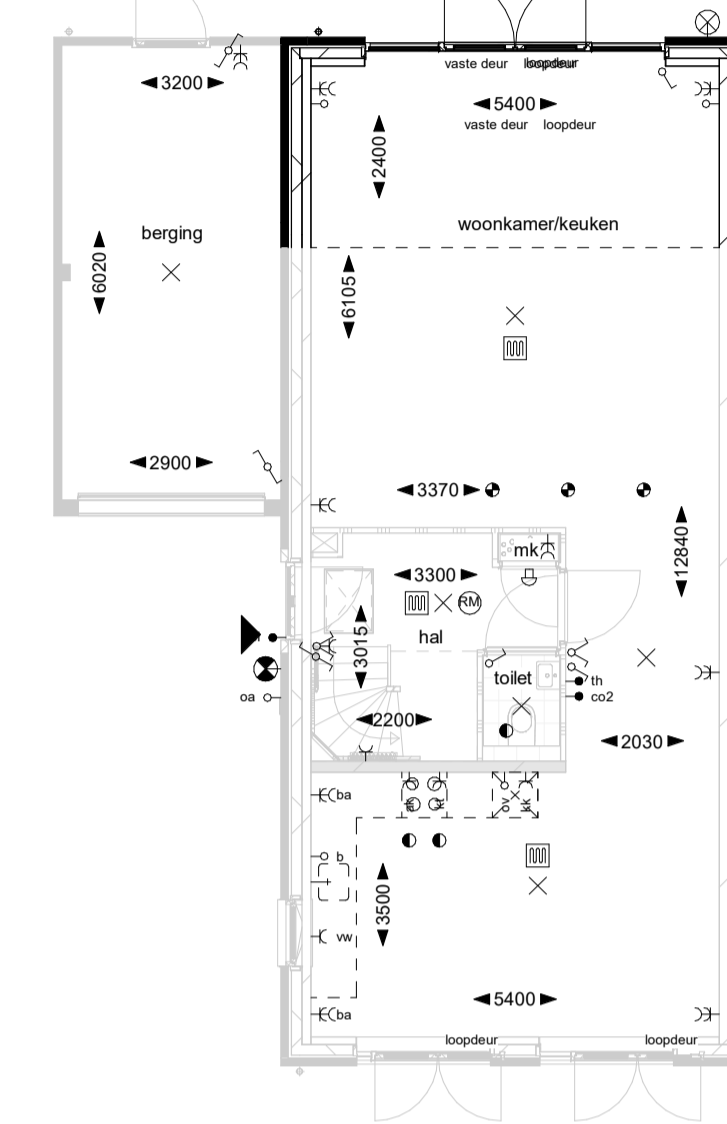

Begane grond

Optie wijziging indeling badkamer

Optie is van toepassing op bouwnummers 128 t/m 131, 133 t/m 136

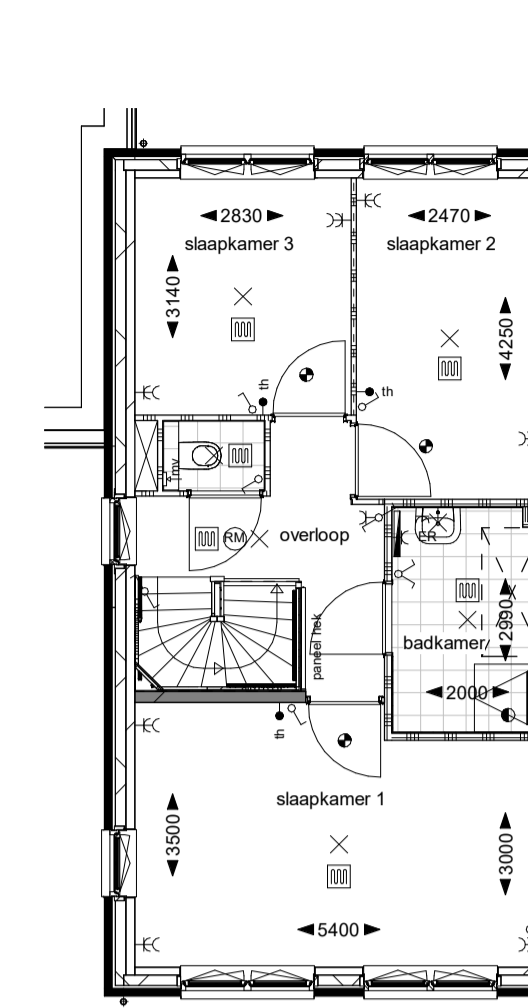

Eerste verdieping

Optie dakramen 1140x1400mm voor- en achtergevel

Optie is van toepassing op bouwnummers 129, 134 en 135

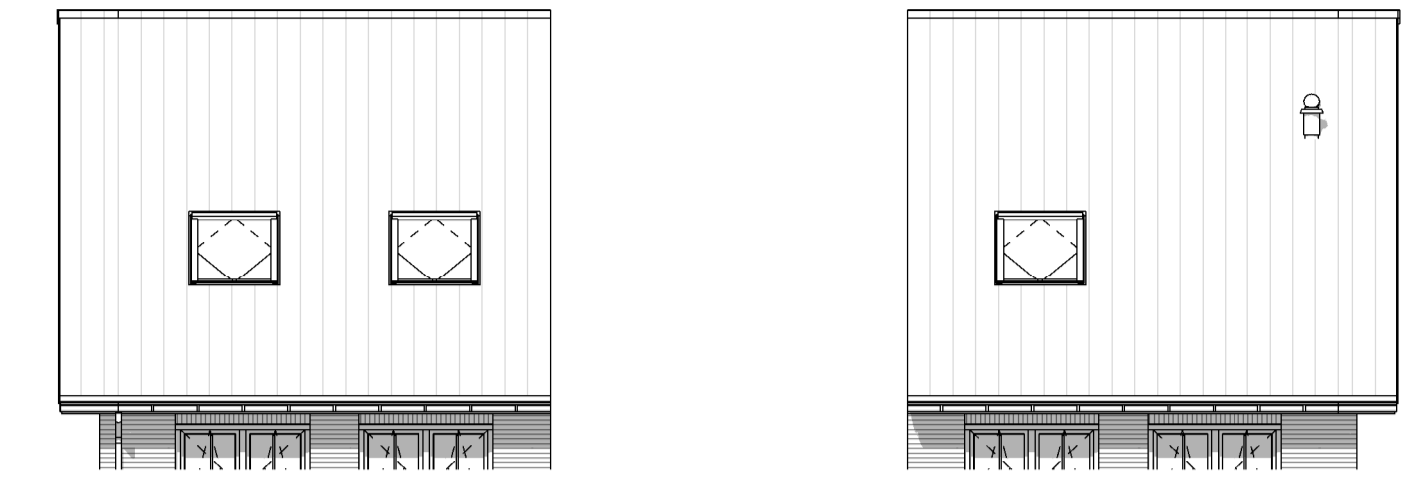

Voorgevel

Achtergevel

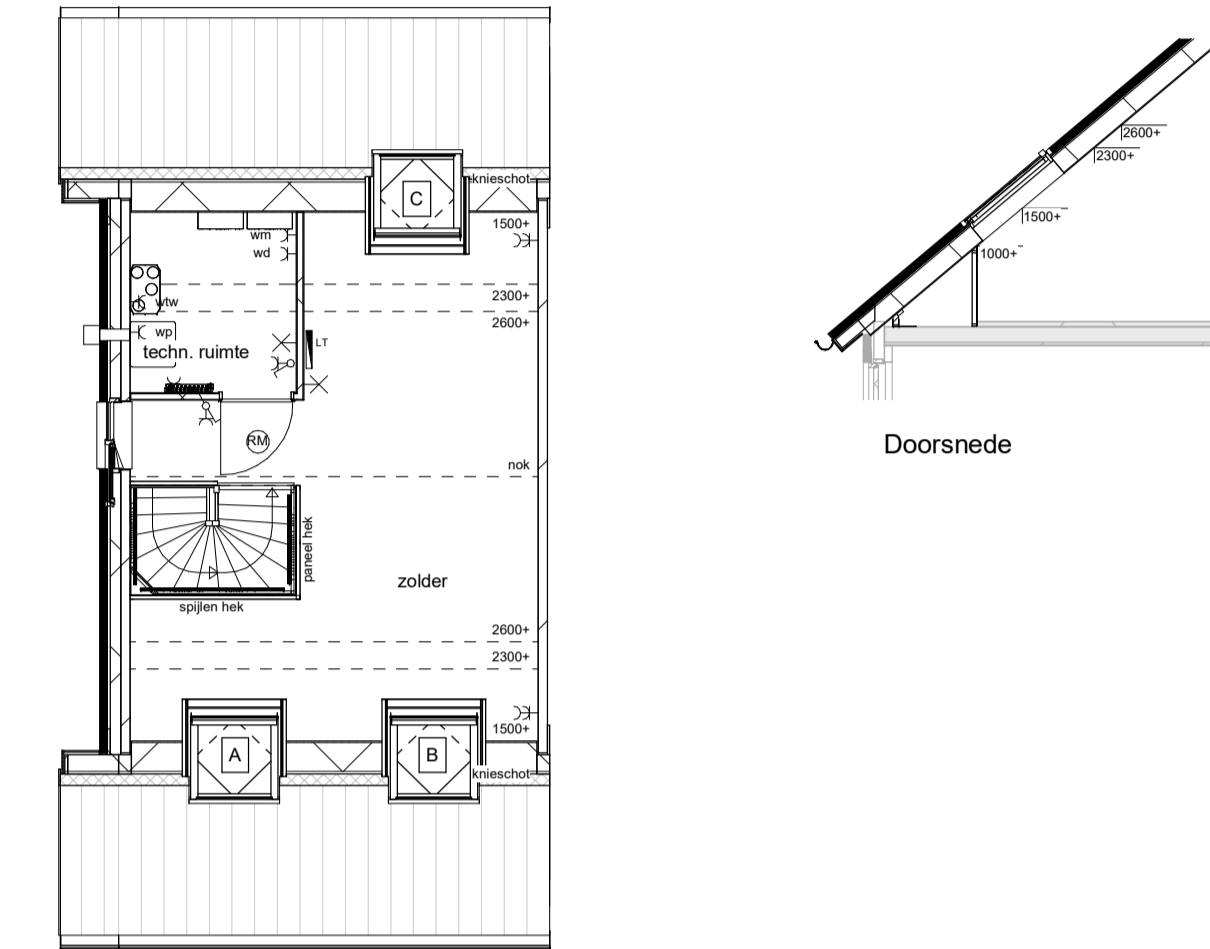

Tweede verdieping

Doorsnede

Optie dakkapel voorgevel

Optie zonder roeden is van toepassing op bouwnummers 134

Optie met roeden is van toepassing op bouwnummers 129 en 135



Voorgevel

Voorgevel

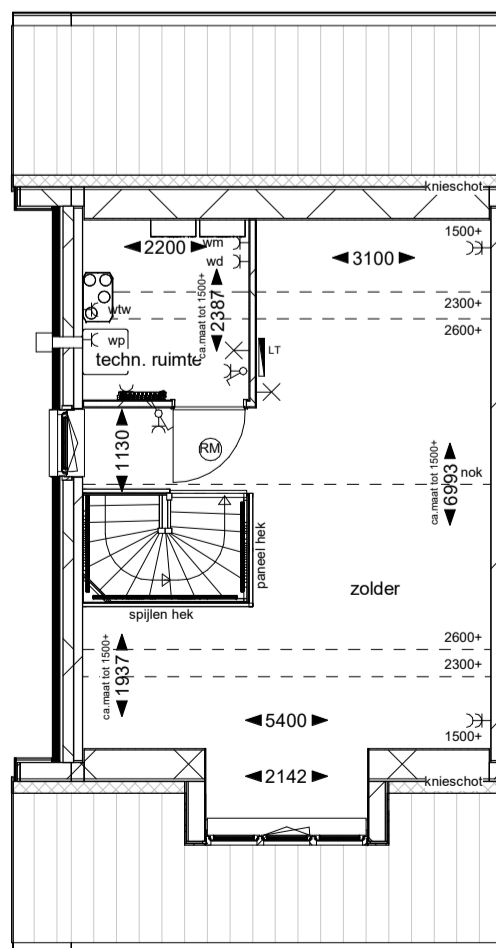

Tweede verdieping

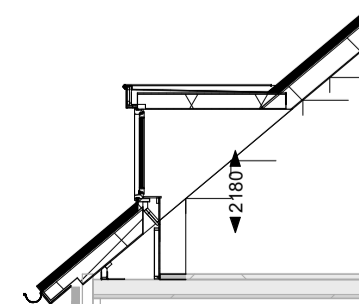

Doorsnede

Optie dakkapel achtergevel

Optie zonder roeden is van toepassing op bouwnummers 133 en 134

Optie met roeden is van toepassing op bouwnummers 128 t/m 131, 135 en 136

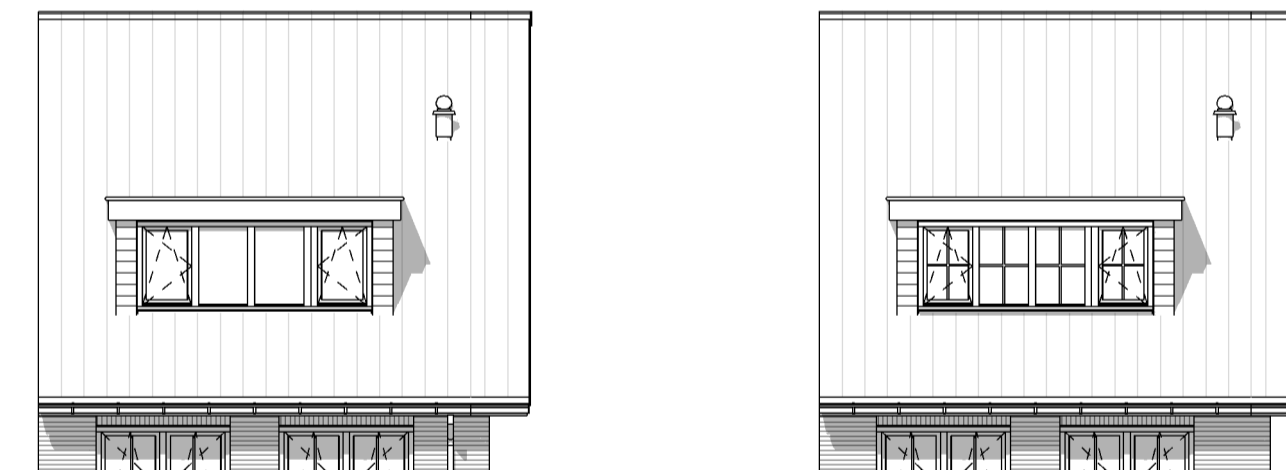

Achtergevel

Achtergevel

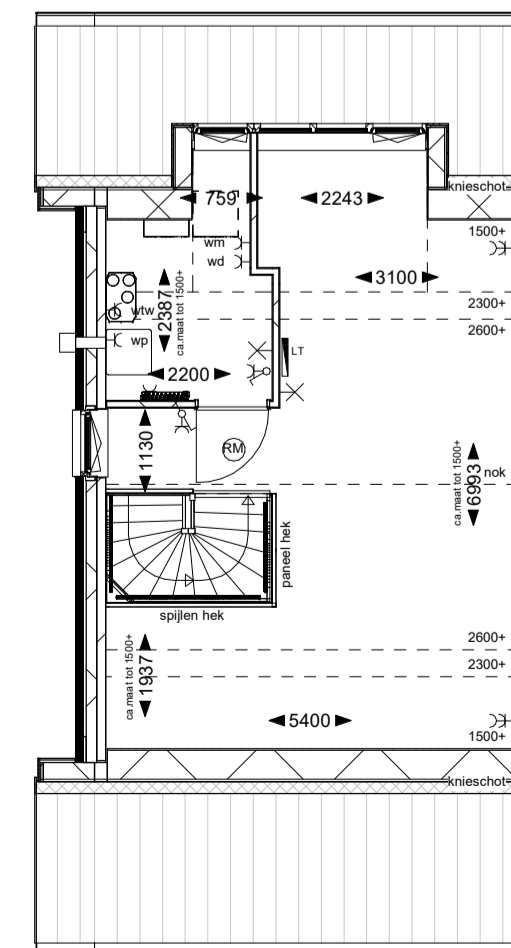

Tweede verdieping

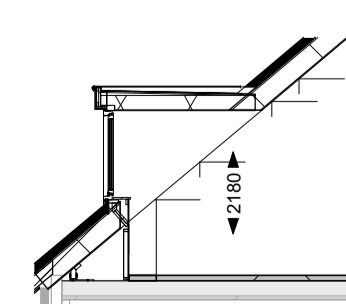

Doorsnede

Optie zolderindeling

Optie is van toepassing op bouwnummers 129, 131, 133 t/m 136

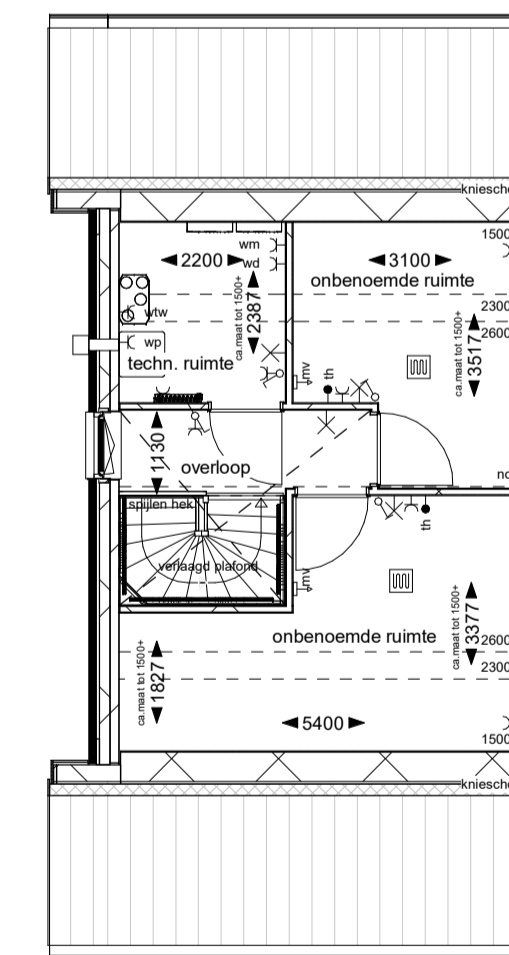

Tweede verdieping

Optie zolderindeling tuitgevel

Optie is van toepassing op bouwnummers 128, 130 en 136

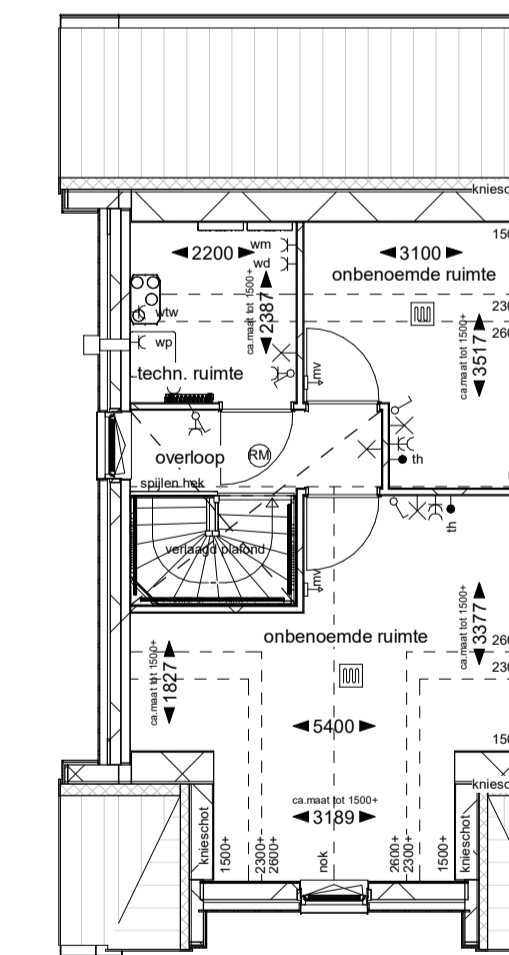

Tweede verdieping

Disclaimer

Deze verkooptekening geeft een goed beeld van de woningen. De genoemde maten zijn circa maten. Indien de maatvoering tussen wanden en verdiepingen wordt aangegeven, is daarbij nog geen rekening gehouden met enige wandafwerking c.q. plafondafwerking zoals bijvoorbeeld stucwerk, legewerk en mastlatten. In verband met de nauwekeurige uitwerking van details, constructies, maatvoering materialen, e.d. kunnen er afwijkingen ontstaan in de maatvoering. Deze afwijkingen geven geen aanleiding tot rekening. Aan in de tekening gemeten maatvoering kunnen geen rechten worden ontleend.

De aangegeven positie van de aansluitpunten en schakelaars is onder voorbehoud van kleine wijzigingen tijdens de uitvoering. De aangegeven positie van de installaties en afzuggunten is onder voorbehoud van kleine wijzigingen tijdens de uitvoering. De op tekening aangegeven huishoudelijke apparaten zoals wasmachine, losse kasten en meubels etc. behoren niet tot de levering van Pijnacker De Scheg B.V. Inbraakverendheid hang- en sluitwerk ramen en deuren voldoen aan weerstandsklasse 2. Voor kleuren en materiaalspecificaties wordt verwezen naar de technische omschrijving en kleuren- en materiaalstaat.



Omschrijving: Opties bnr 128 t/m 131 en 133 t/m 136	
Bladnr: VT-O-T	
Veld 12	
formaat: A1	gewijzigd:
schaal: 1:100	A
datum: 01-06-2025	B